

# GO型 ロングジョーストロークタイプ Long jaw stroke type

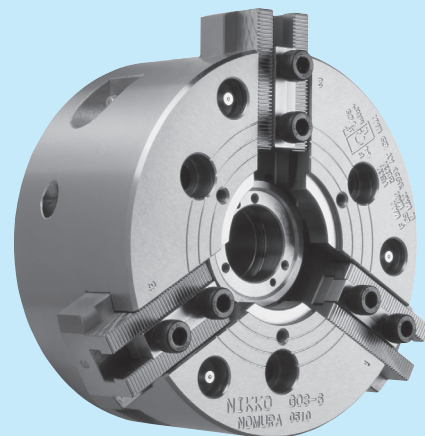

■ 把握力特性表 (3爪参考値)  
Characteristics of gripping force (3 jaws)

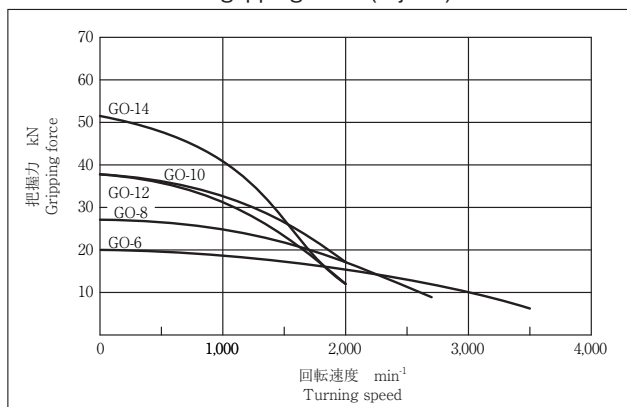

弊社設定の爪回転モーメントにおける最良条件による参考値です。  
Reference under the optimal condition applying the moment of jaw rotation specified by NIKKO PRECISION.

■ 爪高さとしリンダ推力関係表 (3爪)  
Correlation between jaw height and cylinder force (3 jaws)

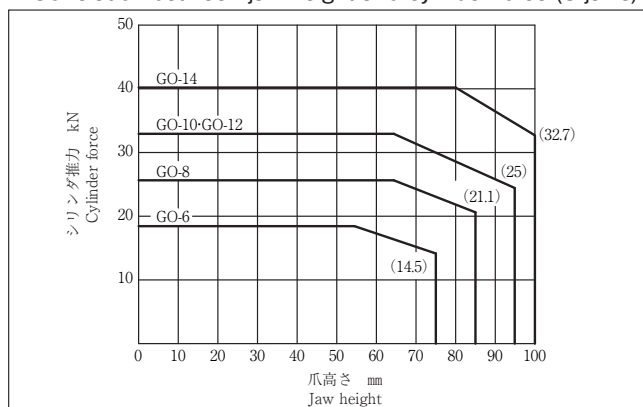

2爪の場合は上記の2/3の値になります。  
When using 2jaws, the number is 2/3 times of the above.

## チャックの表示方法 Indication

3爪 3 jaws **GO 3 - サイズ Size** 例 Example : GO3 - 6

2爪 2 jaws **GO 2 - サイズ Size** 例 Example : GO2 - 6

**サイズ14は受注生産品です  
Size 14 is produced on order**

サイズ Size		6	8	10	12	[14]
仕様 Spec.						
最大貫通穴径 mm	Max. dia of through hole	32	50	70	70	90.5
爪のストローク (直径) mm	Jaw movement (DiA)	32	40	42	50	50
ピストンストローク mm	Piston movement	20	25	30	35	45
標準生爪把握径 (外径) mm	最大mm	160	215	250	280	350
	最小mm	6	8	15	15	25
推奨シリンダ	Recommended cylinder	36TS - TA1	52TS - TA1	-	-	-
使用圧力 MPa	3爪 3jaws	3.3	3.5	-	-	-
	2爪 2jaws	2.3	2.7	-	-	-
許容シリンダ力 kN	3爪 3jaws	18.7	26.0	33.4	33.4	40.2
	2爪 2jaws	12.5	17.2	22.0	22.0	26.7
最大静的把握力 kN	3爪 3jaws	20.1	27.1	37.8	37.8	51.5
	2爪 2jaws	13.2	18.0	25.1	25.1	34.3
最高使用回転速度 min <sup>-1</sup>	Max. speed	3,500	2,700	2,000	2,000	1,800
慣性モーメント kg・m <sup>2</sup>	Moment of inertia	0.04	0.163	0.45	0.57	1.75
質量 kg	Mass	12	21	40	44	80

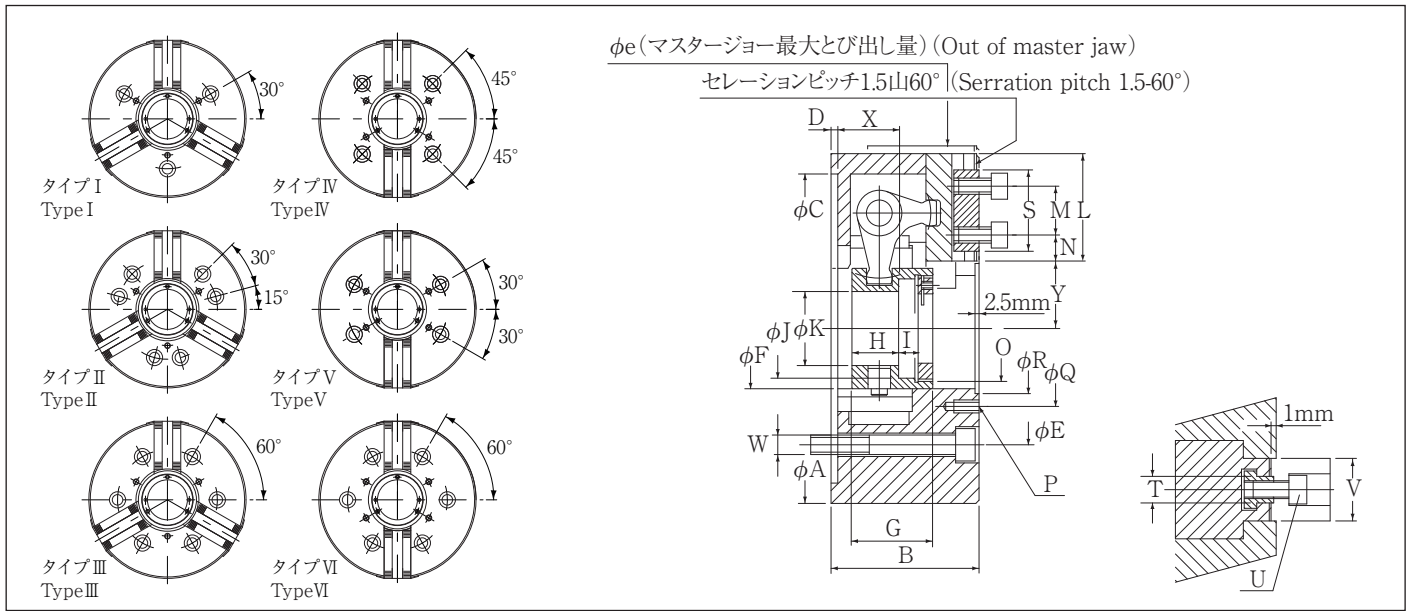

サイズ Size		6	8	10	12	[14]
A		160	215	250	280	350
B		79	92	110	116.2	134.7
C (H7)		140	190	225	255	320
D		4.2	4.2	4.2	5.7	5.7
E		104.77	133.35	133.35	133.35	234.95
取付位置タイプ Mounting position	3爪 3jaws	I	II	II	II	III
	2爪 2jaws	IV	V	IV	IV	VI
F (H7)		54	74	98	102	135
G		42	50	57	63	75
H		23	29	29	32	37
I		8	12	18	18	22
J (H7)		43	62.5	87.5	87.5	109.1
K		32	50	70	70	90.5
L		57	66	69	80	93
M		25	30	30	35	45
N		8	10	13	13	14
O		M46×1.25	M65×1.25	M90×1.25	M90×1.25	M112×P1.5
P		M6	M8	M8	M8	M10
Q		76	90	120	120	156
R (H7)		66	80	105	105	140
S		41	50	56	61	75
T (H8)		11	14	20	20	21
U		M8×18	M10×20	M12×25	M12×25	M16×35
V		27.5	34	44	44	49
W		M10×80	M12×90	M12×110	M12×120	M20×135
X	Max.	39.8	50.3	56.5	64.3	40.9
	Min.	19.8	25.3	26.5	29.3	-4.1
Y	Max.	39	51.5	66.5	72.5	94.5
	Min.	23	31.5	45.5	47.5	69.5
e		196	240	277	310	381