

TC-LZ เป็นอุปกรณ์ที่ใช้สำหรับการแปลงข้อมูลเชื่อมต่อ ระหว่าง PROTOCOL ของ TCP/IP และ RS232 PORT โดยด้านหนึ่งจะต่อเข้ากับ PORT RS232 ของเครื่องจักร หรืออุปกรณ์ควบคุมต่างๆ ส่วนอีกด้านหนึ่งจะสื่อสารผ่านทาง LAN แบบ ETHERNET ด้วย TCP/IP PROTOCOL โดย TC-LZ จะทำหน้าที่เป็น DATA PROTOCOL CONVERTER ลดความยุ่งยากสำหรับผู้ใช้งาน และลดการทำงานของบอร์ดควบคุมต่างๆ ที่จะนำมาเชื่อมต่อระบบ ส่งผ่านข้อมูลทาง LAN สามารถนำไปใช้ประยุกต์งานต่างๆ ได้มากมาย เช่น ต่อเป็น NETWORK ผ่านทางระบบ LAN, ใช้เพื่อทดแทนคอมพิวเตอร์ที่ไม่มี Serial port และ เป็นอุปกรณ์ Serial RS232 to LAN

คุณสมบัติ

EMBEDDED WEB SERVER, 10/100MBIT ETHERNET - AUTO – SENSING

BAUDRATE การติดต่อสื่อสารใช้ได้จาก 9600 จนถึง 115200BPS

SERIAL PORT แบบ RS232 เป็นแบบ DB 9 PIN Male

PORT ETHERNET LAN เป็นแบบ RJ45 พร้อม LED แสดงสถานะของการสื่อสารข้อมูล

3 LED แสดงสถานะการทำงานของ INPUT และ POWER SUPPLY

สามารถตั้งค่า CONFIGURATION การทำงานผ่านทาง WEB BROWSER หรือ TELNET หรือ RS232 ได้

มีระบบป้องกันความปลอดภัยด้วย PASSWORD PROTECTION ระบบรักษาความปลอดภัยการ รับ-ส่ง ข้อมูล

รองรับการสื่อสาร TCP/IP PROTOCOL ได้หลายรูปแบบ เช่น TCP, UDP สำหรับการสื่อสารผ่านทาง RS232

สามารถตั้ง MAC ADDRESS ได้เอง

POWER SUPPLY ต่อใช้งาน 9V - 12VDC

ขนาด 6.8 x 13.6 x 2.9 cm. (ก x ย x ส)



Inventive Business Agency Co., Ltd.

125/4 M.1, Ratchaphruk Rd., Bangkhunkong, Bangkrui
Nonthaburi 11130, Thailand Email: support@ibasoft.com

SMARTCLOCK M05Series RS232 / RS422 / RS485(4 Wires) Diagram

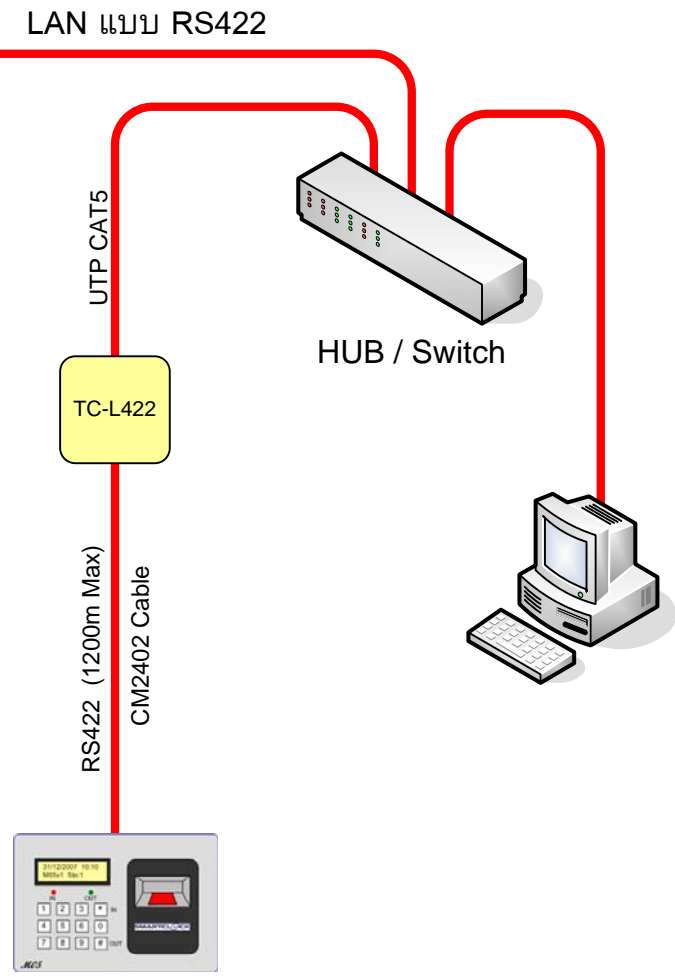
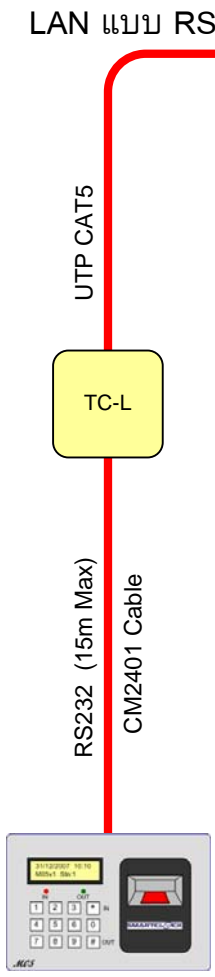
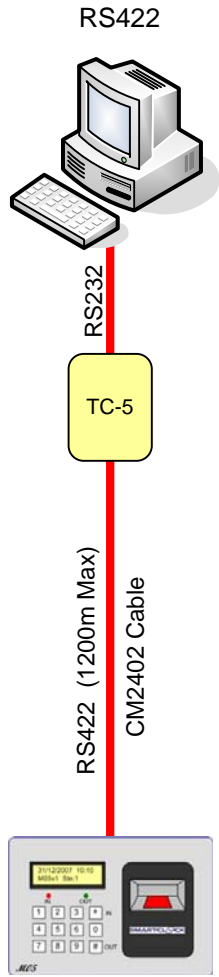
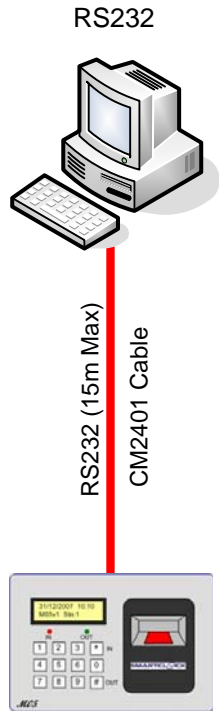

Attendance Report

01-10-2008 - 31-10-2008

Shift	WorkDate	In-Time	Out-Time	Work	OT	
65535	Surat Pasawachara					65535
C	01-10-2551	-	-	-	-	ขาดงาน
E	02-10-2551	-	-	-	-	ขาดงาน
E	03-10-2551	-	17:39	-	-	ขาดงาน
	04-10-2551	-	-	-	-	
	05-10-2551	-	-	-	-	
C	06-10-2551	08:45	20:38	8:45	-	
C	07-10-2551	08:48	21:19	8:42	-	
C	08-10-2551	09:26	20:07	8:3	-	
E	09-10-2551	08:57	22:59	15:0	-	
E	10-10-2551	09:28	20:40	15:0	-	
	11-10-2551	-	-	-	-	
	12-10-2551	-	-	-	-	
C	13-10-2551	08:59	20:52	8:30	-	
C	14-10-2551	-	21:01	-	-	ขาดงาน
C	15-10-2551	08:24	21:11	9:6	-	
E	16-10-2551	09:28	-	-	-	ขาดงาน
E	17-10-2551	08:16	22:43	15:0	-	
	18-10-2551	-	-	-	-	
	19-10-2551	-	-	-	-	
C	20-10-2551	-	-	-	-	ขาดงาน
C	21-10-2551	08:23	17:40	9:7	-	
C	22-10-2551	09:15	22:40	8:14	-	
E	23-10-2551	-	-	-	-	ขาดงาน
E	24-10-2551	08:27	18:26	15:0	-	
	25-10-2551	-	-	-	-	
	26-10-2551	-	-	-	-	
C	27-10-2551	-	-	-	-	ขาดงาน
C	28-10-2551	-	-	-	-	ขาดงาน
C	29-10-2551	-	-	-	-	ขาดงาน
E	30-10-2551	15:47	18:40	15:0	-	
E	31-10-2551	-	19:10	-	-	ขาดงาน
รวม 31 วัน, ทำงาน 12 วัน, ขาดงาน 11 วัน				135:27	0:0	

Attendance Report

01-10-2008 - 15-10-2008

Shift	WorkDate	In-Time	Out-Time	Work	OT	
10014	ปราชญ์ กายทิพย์				10014	
D	01-10-2551	08:54	21:39	8:35	4:10	
D	02-10-2551	08:20	19:10	8:59	1:41	
D	03-10-2551	08:28	19:39	8:59	2:10	
	04-10-2551	-	-	-	-	
	05-10-2551	-	-	-	-	
D	06-10-2551	08:03	19:25	8:59	1:56	
D	07-10-2551	08:36	19:46	8:53	2:17	
D	08-10-2551	08:19	19:16	8:59	1:47	
D	09-10-2551	08:26	19:07	8:59	1:37	
D	10-10-2551	08:20	19:32	8:59	2:3	
	11-10-2551	-	-	-	-	
	12-10-2551	-	-	-	-	
D	13-10-2551	08:29	19:37	8:59	2:8	
D	14-10-2551	08:25	19:03	8:59	1:33	
D	15-10-2551	08:17	-	-	-	
รวม 15 วัน, ทำงาน 10 วัน, ขาดงาน 1 วัน				89:20	21:22	ขาดงาน
10142	10142				10142	
D	01-10-2551	08:15	17:37	8:59	-	
D	02-10-2551	08:09	17:40	8:59	-	
D	03-10-2551	08:18	17:34	8:59	-	
	04-10-2551	-	-	-	-	
	05-10-2551	-	-	-	-	
D	06-10-2551	08:06	17:38	8:59	-	
D	07-10-2551	08:19	17:49	8:59	-	
D	08-10-2551	08:19	17:38	8:59	-	
D	09-10-2551	08:14	17:49	8:59	-	
D	10-10-2551	08:20	17:36	8:59	-	
	11-10-2551	-	-	-	-	
	12-10-2551	-	-	-	-	
D	13-10-2551	08:14	17:47	8:59	-	
D	14-10-2551	08:19	17:40	8:59	-	
D	15-10-2551	08:12	-	-	-	
รวม 15 วัน, ทำงาน 10 วัน, ขาดงาน 1 วัน				89:50	0:0	ขาดงาน

บริษัท ไอบา จำกัด

DATE 03-09-2010 รายงานเวลาปฏิบัติงาน ณ วันที่ 01-09-2010

แผนก Human Resource

ลำดับที่	รหัสพนักงาน	ชื่อพนักงาน	เวลาทำงาน		หมายเหตุ	
3	1	Suksaeng Kukanok	08:46	13:19	มาสาย กลับก่อน	A
4	50004	Durarong Eiam-sard	08:38	18:09	มาสาย	A
5	116000	สุรัตน์ ปีกษา	09:29	18:08	มาสาย	B
6	900017	บัณฑิต พวงร้อย	08:05	-	ขาดงาน มาสาย	A
7	900018	อนุกูล ประเสริฐศรี	08:05	-	ขาดงาน มาสาย	A
8	900019	Peter Robson	08:05	-	ขาดงาน มาสาย	A
9	900020	BoyD Kingdom	08:05	-	ขาดงาน มาสาย	A
10	900021	Leonado Eiam	08:08	-	ขาดงาน มาสาย	A



ปัจจัยที่เป็นสาเหตุให้การใช้เครื่องสแกนลายนิ้วมือไม่ประสบผลสำเร็จ

1. เลือกใช้เครื่องที่คุณภาพต่ำ ราคาถูก และมีลูกเล่นหลอกล่อมากมาย การใช้งานยุ่งยากซับซ้อน
2. เซ็นเซอร์อ่านลายนิ้วมือ มีอายุสั้น กินไฟมาก ทำให้ตัวเครื่องร้อน
3. เลือกซื้อเครื่องสแกนลายนิ้วมือ จากผู้แทนจำหน่ายที่ขาดประสบการณ์ในการดูแลลูกค้า
4. เครื่องสแกนลายนิ้วมือส่วนใหญ่ผลิตจากประเทศเซตหนาว เมื่อมาใช้งานในเมืองไทยอาจมีปัญหาแฮงค์ จากอุณหภูมิที่ร้อนกว่า ไฟตก ไฟกระชาก บ่อย เป็นสาเหตุให้ข้อมูลสูญหาย
5. ซอฟต์แวร์เชื่อมต่อเครื่องสแกนลายนิ้วมือใช้งานยาก
6. ผู้ดูแลระบบไม่เอาใจใส่ เมื่อพนักงานเกิดปัญหาจากการสแกนลายนิ้วมือ
7. ไม่แบ่งแยกผู้ที่มีปัญหาลายนิ้วมือบกพร่องออกจากระบบ
8. ไม่ได้ได้รับความร่วมมือ หรือ เกิดแรงต่อต้านจากผู้ที่เกี่ยวข้อง
9. โปรดยาลืมว่าเครื่องสแกนลายนิ้วมือต้องเกี่ยวข้องกับคนเป็นจำนวนมาก ควรมองในระยะยาว ไม่ใช่มองเพียงว่าจะใช้งานเพียงปีเดียว

ข้อแนะนำในการสแกนลายนิ้วมือที่ถูกต้อง

วางนิ้วให้แนบกับพื้นผิว



วางนิ้วให้ตรง



การวางนิ้วที่เอียงเป็นเหตุ
ให้เกิดความผิดพลาด



เลือกนิ้วที่มีลายเส้นชัดเจน



นิ้วจะต้องไม่รอยแผล
หรือวัตถุที่บดบัง



ไม่ควรใช้นิ้วที่มีลายเส้น
ไม่ชัดเจน หรือสกปรก

